

746 ER



para cancelas correderas de 600 kg. de peso máximo

746 ER Z16 para aplicaciones de cremallera

746 ER Z20 para aplicaciones de cremallera (400 kg)

746 ER CAT para aplicaciones de cadena

746 ER RF para aplicaciones de cadena con reenvíos locos



■ Ideal para aplicaciones de tipo residencial

El equipo electrónico alojado dentro del motorreductor facilita y agiliza la instalación manteniendo un coste reducido. Sus dimensiones contenidas lo hacen ideal para aplicaciones de tipo residencial para cancelas de hasta 600 kg. de peso.

■ Total seguridad, fiable en cualquier condición

La seguridad queda garantizada por el especial embrague antiplastamiento en baño de aceite regulable y por el dispositivo electrónico inteligente que, al detectar la presencia de un obstáculo, invierte y detiene el movimiento de la cancela. El motorreductor 746 suministra prestaciones uniformes en cualquier latitud y condición de utilización; asimismo, cada mando proviene de un microprocesador a la vanguardia en cuestión de seguridad y fiabilidad.

■ Máxima duración

La lubricación constante de los componentes mecánicos, completamente en baño de aceite, así como el ensamblaje de un cuerpo de aluminio fundido a presión de alta resistencia, garantizan una vida útil sumamente elevada.

■ Irreversible

La irreversibilidad del motorreductor evita la instalación de electrocerraduras.

En caso de corte de la corriente eléctrica, el dispositivo de desbloqueo protegido con una llave personalizada permite que la cancela se abra y cierre manualmente.



■ Tapa



■ Dispositivo de desbloqueo mediante llave personalizada



■ Cáster cubretornillos



■ Base de aluminio fundido a presión con tratamiento de cataforesis



- 1 Tarjeta electrónica 780D
- 2 Cárter de protección
- 3 Fin de carrera inductivo



DIMENSIONES

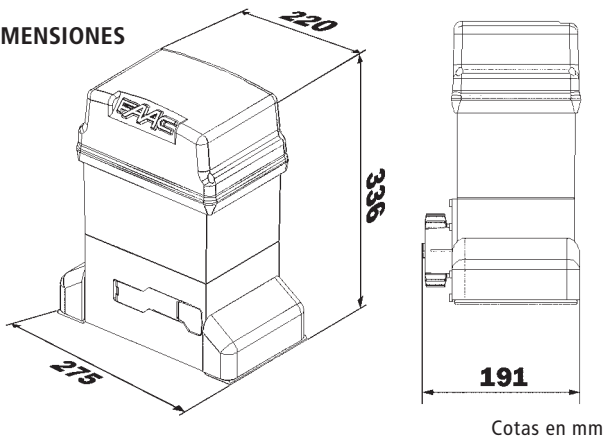

Cotas en mm

Características generales tarjeta electrónica 780 D (integrada en el motorreductor)

Tensión de alimentación	230 Vac (+6%-10%) 50 Hz
Potencia absorbida	10 W
Carga máxima motor	1000 W
Carga máxima accesorios	0,5 A
Temperatura ambiente de funcionamiento	-20°C ÷ +55°C
Fusibles de protección	2
Lógicas de funcionamiento	Automática/Automática "paso paso" / Semiautomática/Semiautomática "paso paso" / Seguridad/Semiautomática B/Presencia operador C
Tiempo de trabajo	Programable (de 0 a 4 min.)
Tiempo de pausa	Programable (de 0 a 4 min.)
Fuerza de empuje	Regulable en 50 niveles
Entradas en regleta de bornes	Open - Open parcial - Dispositivos de seguridad en apertura - Dispositivos de seguridad en cierre - Stop - Borde Alimentación de red
Entradas en conector	Fin de carrera apertura y cierre/Encoder
Salidas en regleta de bornes	Destellador/Motor/Aliment. accesorios 24 Vdc/Luz testigo 24 Vdc - Electrocerradura apertura/cierre
Conector rápido	Receptor de tarjeta Tarjetas de descodificación
Programación	3 teclas (+, -, F) y display, modo "base" o "avanzado"
Funciones programables modo "base"	Lógica de funcionamiento - Tiempo de pausa - Fuerza de empuje - Dirección cancela
Funciones programables modo "avanzado"	Par de arranque - Frenado - Fail safe - Predestello - Luz testigo/Salida temporizada /Electrocerradura apertura/cierre - Lógica disp. de seguridad en apertura/cierre - Encoder - Deceleraciones pre y post fin de carrera - Apertura parcial - Time out - Contador de ciclos para solicitud de mantenimiento
Señalización del estado	En display

Características técnicas 746 ER	Z16	Z20	CAT	RF
Tensión de alimentación	230 Vac (+ 6%-10%) 50 (60) Hz			
Motor eléctrico	Monofásico con dos sentidos de marcha			
Potencia absorbida	300 W			
Corriente absorbida	1.5 A			
Fuerza de tiro y empuje	0÷62 daN	0÷50 daN		
Velocidad de rotación motor	1.400 rpm			
Termoprotección en el bobinado motor	120 °C			
Embrague	De dos discos en baño de aceite			
Relación de reducción	1:30			
Temp. ambiente de funcionamiento	-20 °C ÷ + 55°C			
Peso con aceite	14 Kg			
Tipo de aceite	FAAC OIL XD 220			
Velocidad de la cancela	9.6 m/min.	12 m/min.		
Grado de protección	IP 44			

Modelo	Empleo		Equipo electrónico
	Peso máx. (kg)	Frecuencia de utilización (ciclos/hora)	
746 ER Z16	600	70	780 D incluido
746 ER Z20	400	70	780 D incluido
746 ER CAT (*)	-	70	780 D incluido
746 ER RF (*)	-	70	780 D incluido

*ATENCIÓN: no utilizar el motorreductor en aplicaciones en las que el usuario no pueda tener acceso al mismo fácilmente. El dispositivo a llave no puede ser accionado a distancia. Para aplicaciones en altura es aconsejable utilizar la automatización 820/860.